



espresso coffee machines



MANUAL DE USO Y MANTENIMIENTO

S10

IT LSC 027 11-2023

WEEE (Directiva de Residuos de Aparatos Eléctricos y Electrónicos)

Eliminación de equipos por particulares en el territorio de la Unión Europea (RAEE), según las normas 2011/65/UE, 2012/19/UE y 2015/863/UE, relativas a la reducción del uso de sustancias peligrosas en aparatos eléctricos y electrónicos, así como a la eliminación de residuos.



El símbolo del cubo de basura tachado en el aparato o en su embalaje indica que el producto debe recogerse por separado del resto de residuos al final de su vida útil. La recogida selectiva de estos equipos al final de su vida útil es organizada y gestionada por el importador/distribuidor. Por lo tanto, el usuario que desee deshacerse de este equipo debe ponerse en contacto con el importador/distribuidor y seguir el sistema que este último ha adoptado para permitir la recogida selectiva del equipo que ha llegado al final de su vida útil. Una adecuada recogida selectiva para el posterior reciclaje, tratamiento y eliminación medioambiental compatible de los equipos desechados ayuda a evitar posibles efectos negativos sobre el medio ambiente y la salud y promueve la reutilización y/o reciclaje de los materiales de los que están hechos los equipos.

La eliminación ilegal del producto por parte del infractor dará lugar a la aplicación de las sanciones administrativas previstas en la legislación vigente.



ADVERTENCIAS GENERALES

Lea atentamente las instrucciones y advertencias contenidas en este manual y en el "MANUAL DE INSTRUCCIONES PARA EL INSTALADOR", ya que proporcionan información importante sobre la instalación del aparato.

⚠ Atención!

El sistema eléctrico, el sistema de agua y el sistema de desagüe y cualquier sistema de gas (si el aparato está diseñado para este tipo de energía) **DEBEN** estar ya preparados por el cliente en una posición adecuada para permitir una correcta instalación. El instalador no puede modificar el sistema existente construido por el Cliente.

Consulte la sección "Preparación para la instalación por parte del usuario".

⚠ Atención!

El aparato debe instalarse donde el uso y el mantenimiento estén restringidos a personal capacitado.

INSTRUCCIONES DE SEGURIDAD

⚠ Atención!

LEA ATENTAMENTE LAS SIGUIENTES ADVERTENCIAS, YA QUE PROPORCIONAN INFORMACIÓN IMPORTANTE SOBRE LA SEGURIDAD DE USO Y MANTENIMIENTO DEL APARATO.

El aparato debe estar destinado únicamente al uso para el que fue diseñado específicamente y debe instalarse en un lugar adecuado. al uso de los mismos. Cualquier otro uso debe considerarse inapropiado y, por lo tanto, irrazonable. No se puede considerar al fabricante responsable de cualquier daño causado por un uso indebido, erróneo e irracional. La instalación debe realizarse de conformidad con las leyes vigentes, por personal cualificado y de acuerdo con las instrucciones del fabricante. Una instalación incorrecta puede causar daños a personas, animales o bienes, de los que el fabricante no se hace responsable.



Atención!

La seguridad eléctrica del aparato se logra cuando está correctamente conectado a un sistema de toma de tierra eficaz realizado de acuerdo con las leyes vigentes.

Es necesario que este requisito fundamental sea verificado por personal profesionalmente cualificado. El fabricante no se hace responsable de los daños causados por la falta o ineficacia de una correcta puesta a tierra del sistema. El aparato no está destinado a su uso en exteriores, y debe funcionar en un lugar donde la temperatura ambiente esté entre +5°C y +40° C.

Atención!

El uso de cualquier aparato eléctrico también requiere el cumplimiento de las siguientes normas básicas:

- No toque el aparato con las manos o los pies mojados o húmedos.
- No utilice el aparato descalzo.
- No tire del cable de alimentación para desconectar el aparato de la fuente de alimentación.
- No permita que el aparato sea utilizado por niños o personas no habituadas.
- El acceso al área de servicio del aparato solo puede permitirse a personas que tengan conocimientos prácticos y experiencia en el aparato, especialmente en lo que respecta a la seguridad y la higiene.
- Este aparato puede ser utilizado por niños a partir de 8 años y personas con capacidades físicas, sensoriales o mentales reducidas o falta de experiencia y conocimiento, si han recibido supervisión e instrucciones sobre el uso del aparato, incluidos los peligros presentes.
- Antes de realizar cualquier operación de limpieza o mantenimiento rutinario, desconecte el aparato de la fuente de alimentación y cierre la llave de paso de la toma de agua.
- En caso de avería y/o mal funcionamiento del aparato, apáguelo por completo y absténgase de cualquier intento de reparación directa. Por lo tanto, póngase en contacto únicamente con un centro de servicio autorizado por el fabricante.
- Para garantizar la eficiencia del aparato y para su correcto funcionamiento, es fundamental seguir las instrucciones del fabricante, realizando un mantenimiento rutinario.
- El aparato no tiene un grado de protección contra el agua IPX, por lo que no es adecuado para su instalación en lugares donde pueda estar sujeto a chorros de agua.



- La protección contra descargas eléctricas del aparato se clasifica como clase I.
- El ruido acústico emitido por el aparato, en funcionamiento normal, es inferior a 70 dB.
- La altitud máxima a la que se puede instalar la máquina es de 8000 metros.
- Los niños no deben jugar con el aparato.
- El mantenimiento y la limpieza de la máquina no deben ser realizados por niños sin supervisión.
- Estas instrucciones también están disponibles en un formato alternativo, por ejemplo, en el área reservada del sitio: www.laspaziale.com.

Atención!

El incumplimiento de lo anterior puede comprometer la seguridad del aparato y su durabilidad.

REQUISITOS PREVIOS PARA LA INSTALACIÓN POR PARTE DEL USUARIO.

El aparato debe colocarse sobre una superficie plana que pueda garantizarle un soporte seguro y una altura de la superficie superior del propio aparato de no menos de 1,2 metros del suelo.

Compruebe este importante requisito, ya que el fabricante no se hace responsable de los daños causados por la inestabilidad del aparato.

Al configurar la disposición, prevea una abertura en la superficie de apoyo para poder realizar conexiones de agua y electricidad en el compartimento inferior donde, si el instalador lo considera necesario, se debe colocar el descalcificador.

Basta con hacer una abertura de 10 x 10 cm. en la zona de apoyo (A) que se muestra en la figura.

Las dimensiones mínimas del compartimento son:

- Altura: 60cm.
- Anchura: 40cm
- Profundidad: 40cm.

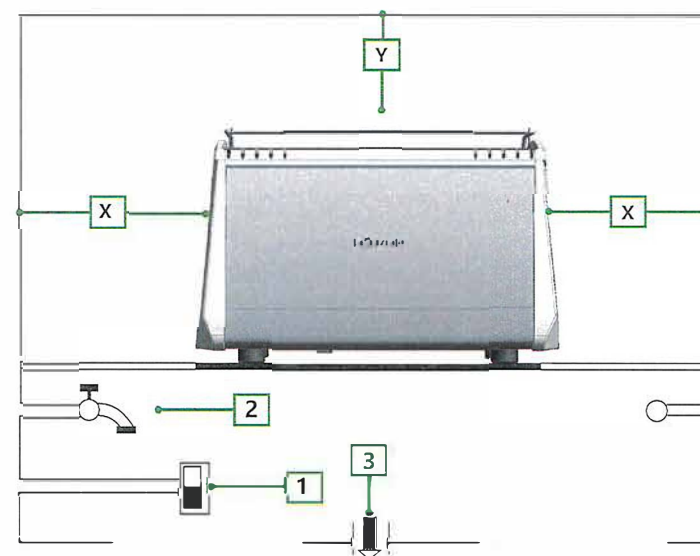

Leyenda:

- 1.- Interruptor omnipolar con apertura de contacto de al menos 3mm.
- 2.- Llave de paso del agua.
- 3.- Sifón de desagüe.

X mín 20cm.
Y mín. 40cm.
Z* mín. 10cm.

* Distancia entre la parte posterior del aparato y la pared.

- Se debe instalar una válvula de cierre entre la red de agua y la tubería de suministro de agua del aparato para poder cerrar el paso de agua si es necesario (2 - Fig. 1).
- La presión del agua de red debe estar entre 1 y 5 bar. Si no se cumple este último requisito, consulte con el fabricante.
- El aparato se suministra sin enchufe, por lo que está diseñado para instalarse de forma permanente en la red de alimentación, por lo que es necesario prever un interruptor omnipolar con apertura de contacto igual o superior a 3 mm, tal y como exigen las normas vigentes (1 - Fig. 1).



- La manguera de desagüe del aparato debe conectarse directamente al sifón abierto especial, proporcionado por el cliente (3 - Fig. 1). Evite colocar la manguera de desagüe en lavabos o cubos colocados debajo del mostrador de servicio, ya que esto aumenta la posibilidad de crear recipientes de suciedad, con la consiguiente proliferación de flora bacteriana.

 **Atención!**

El aparato se suministra sin agua en la caldera para evitar que la exposición a bajas temperaturas lo dañe irreparablemente. El aparato solo debe suministrarse con agua fría destinada al consumo humano.



INDICE

WEEE.....	II	4. PUESTA EN MARCHA DE LOS SISTEMAS.....	7
Advertencias generales.....	III	5. ENCENDIDO ELÉCTRICO DEL APARATO.....	8
Instrucciones de seguridad.....	III	5.1 PREPARACIÓN DEL CAFÉ.....	9
Requisitos previos para la instalación por parte del cliente.....	VI	5.2 DISPENSACIÓN DE AGUA CALIENTE PARA INFUSIONES.....	10
1. DESCRIPCIÓN GENERAL DE LA MÁQUINA ESTÁNDAR.....	2	5.3 DISPENSACIÓN DE VAPOR PARA LA PREPARACIÓN DE BEBIDAS CALIENTES.....	11
1.1 DESCRIPCIÓN DE LA MÁQUINA VERSIÓN M.A.T.	3	5.4 FUNCIÓN ECO.....	12
1.2 DESCRIPCIÓN GENERAL DEL PANEL DE CONTROL.....	4	5.5 FUNCIÓN UP.....	13
2. ETIQUETAS Y PLACAS DE ADVERTENCIA.....	5	5.6 LAVADO DE GRUPOS.....	14
3. RETIRADA DEL EMBALAJE.....	5	5.7 LAVADO DE CALDERA.....	14
3.1 DOTACIÓN DEL APARATO.....	5	5.8 CALIENTATAZAS ELÉCTRICO (OPCIONAL).....	15
3.2 ACCESORIOS OPCIONALES.....	6	5.9 SISTEMA M.A.T. (OPCIONAL).....	16
		6. GESTIÓN DE ALARMAS.....	17
		7. MANTENIMIENTO ORDINARIO A CARGO DEL CLIENTE.....	18
		7.1 TODOS LOS DÍAS AL FINAL DE LA JORNADA.....	18
		7.2 CADA 3 DÍAS.....	19



1. DESCRIPCIÓN GENERAL DE LA MÁQUINA ESTÁNDAR.

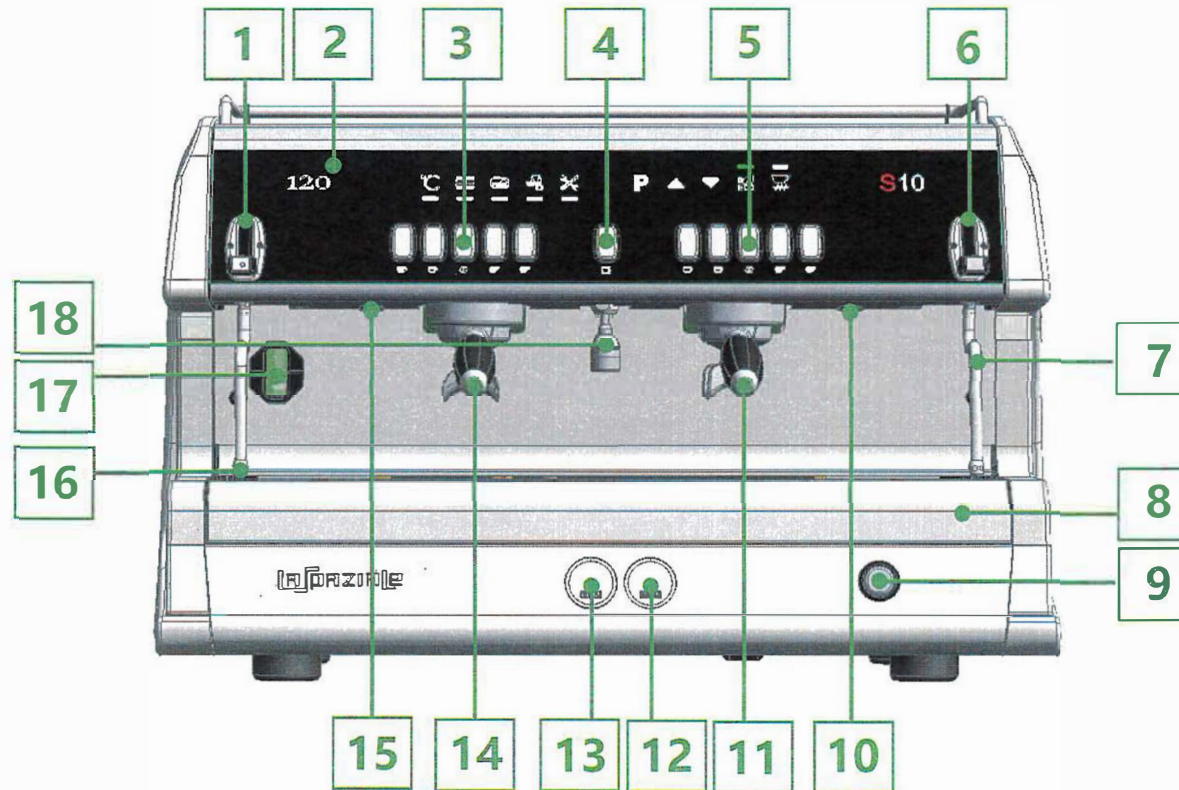

LEYENDA:

- | | | | |
|------------------------------|--------------------------------|---------------------------------|---|
| 1. Grifo de vapor izquierdo. | 6. Grifo vapor derecho. | 11. Portafiltros 1 café. | 16. Lanza de vapor izquierda. |
| 2. Panel de control. | 7. Lanza de vapor derecha. | 12. Manómetro de caldera. | 17. Indicador nivel de agua en caldera. |
| 3. Botonera grupo 2. | 8. Bandeja con rejilla. | 13. Manómetro de red/bomba. | 18. Lanza de agua caliente. |
| 4. Pulsante agua caliente. | 9. Interruptor general. | 14. Portafiltro 2 cafés. | |
| 5. Botonera grupo 1. | 10. Led de iluminación bandeja | 15. Led de iluminación bandeja. | |

S10



1.1 DESCRIPCIÓN GENERAL DE LA MÁQUINA VERSIÓN M.A.T. (Opcional).

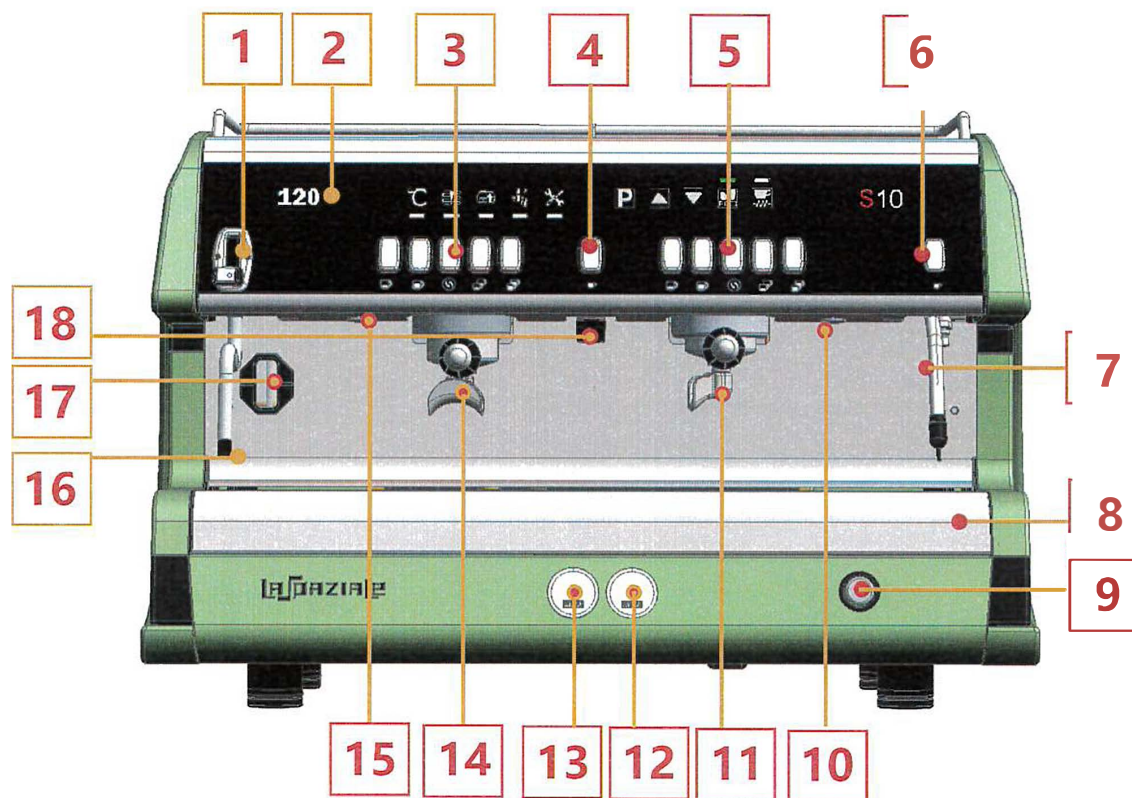

LEYENDA:

- | | | | |
|------------------------------|---------------------------------|---------------------------------|---|
| 1. Grifo de vapor izquierdo. | 6. Pulsante sonda M.A.T. | 11. Portafiltros 1 café. | 16. Lanza de vapor izquierda. |
| 2. Panel de control. | 7. Lanza de vapor M.A.T. | 12. Manómetro de caldera. | 17. Indicador nivel de agua en caldera. |
| 3. Botonera grupo 2. | 8. Bacinella con griglia. | 13. Manómetro de red/bomba. | 18. Lanza de agua caliente. |
| 4. Pulsante agua caliente. | 9. Interruttore generale. | 14. Portafiltro 2 cafés. | |
| 5. Botonera grupo 1. | 10. Led de iluminación bandeja. | 15. Led de iluminación bandeja. | |



1.2 DESCRIPCIÓN GENERAL DEL PANEL DE CONTROL.

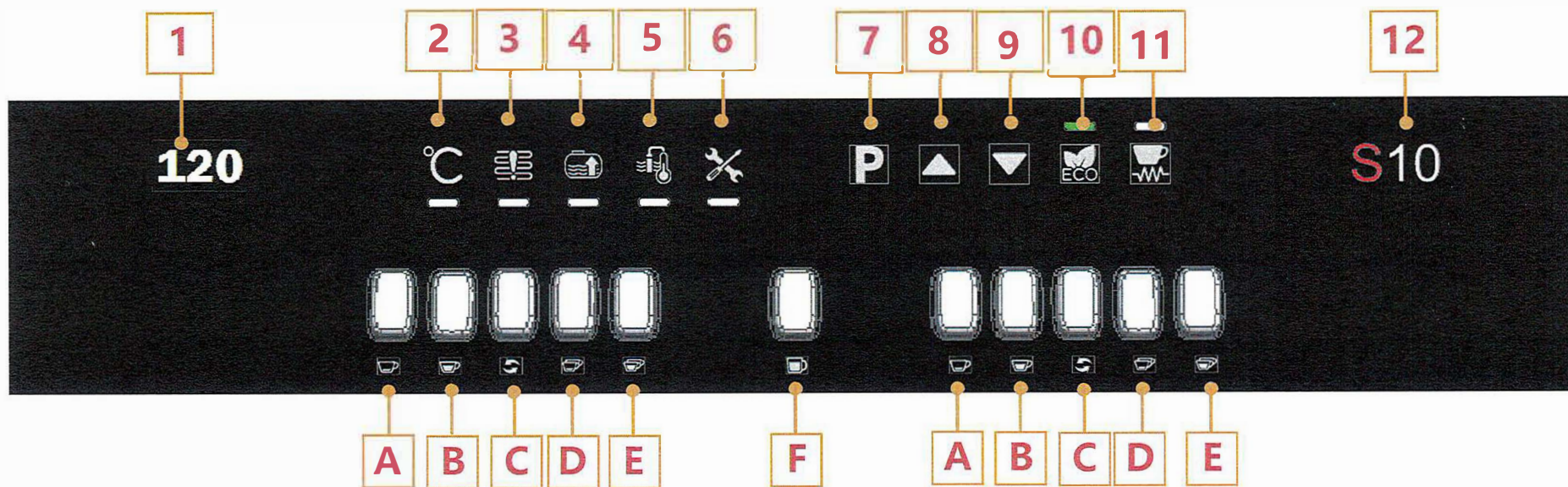

LEGENDA:

1. Display temperatura de caldera.
2. Icono + luz estado termostato.
3. Icono + luz error en calentamiento.
4. Icono + luz autonivel de caldera.
5. Icono + luz error en sonda de temperatura.
6. Icono + luz asistencia técnica.

7. Pulsante programación.
8. Pulsante incremento de datos.
9. Pulsante decremento de datos.
10. Pulsante función ECO.
11. Pulsante resistencia calentatazas.
12. Logo S10.

- A. Botón + Led 1 café corto.
- B. Botón + Led 1 café largo.
- C. Botón + Led erogación continua.
- D. Botón + Led 2 cafés cortos.
- E. Botón + Led 2 cafés largos.
- F. Botón + Led agua caliente.

2. ETIQUETAS Y PLACAS DE ADVERTENCIA.

La siguiente figura muestra las etiquetas y placas de advertencia \ datos técnicos colocados en el aparato.

Atención!

Tómese el tiempo necesario para familiarizarse con estas etiquetas. Asegúrese de que todos sean legibles y, para ello, limpie o reemplace los que estén deteriorados o ilegibles (tanto en el texto como en los gráficos). Para limpiar las etiquetas, utilice un paño suave, agua y jabón. No utilice disolventes, gasolina, etc. Si hay una etiqueta en una pieza que se va a reemplazar, asegúrese de que en el nuevo la etiqueta antigua ya está localizada o está aplicada.

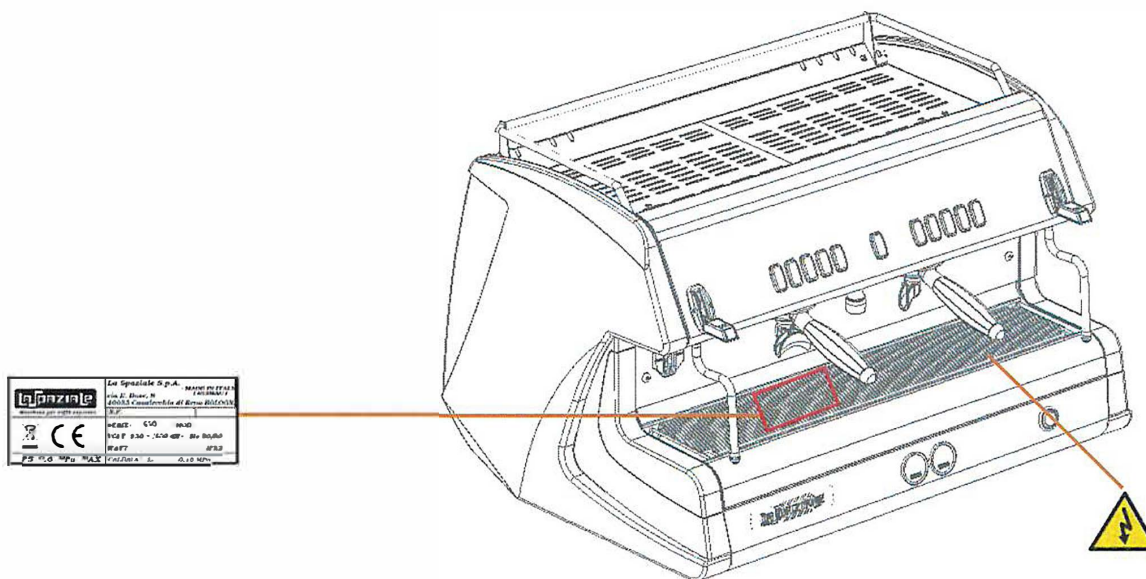



3. RETIRADA DEL EMBALAJE.

Después de retirar el embalaje, compruebe la integridad del aparato, en caso de duda no lo utilice y póngase en contacto con el fabricante. Los elementos de embalaje no deben dejarse al alcance de los niños, ya que son fuentes potenciales de peligro.

⚠ Atención!

Dado que se trata de un aparato que pesa más de 30 kg, **no** puede ser manipulado por una sola persona.

⚠ Nota!

Proceder a la retirada de los elementos de embalaje según la normativa vigente en el país de uso de la máquina

3.1 DOTACIÓN DEL APARATO.

- Un juego de poltafiltros sus correspondientes salidas.
- Un juego completo de tubos flexibles para la conexión hídrica.
- Un juego de filtros.
- Un juego de duchas para cada grupo erogador..
- Una llave para desmontar las duchas.
- Un cepillo de limpieza.
- Un prensador de café manual.

3.2 ACCESORIOS OPCIONALES.

(Suministrados sólo bajo petición del cliente.)

OPCIONES:

- Sistema de tratamiento de aguas.
- Filtro de impurezas de la red hídrica.
- Reductor de presión.
- Detergente.

4. PUESTA EN MARCHA DEL SISTEMA.

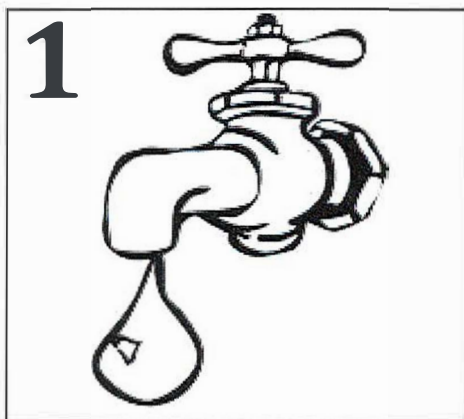

1
Abrir el grifo de suministro de agua.

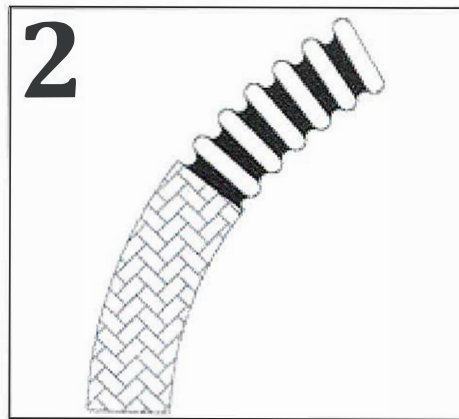

2
Compruebe si hay fugas de agua en las tuberías.

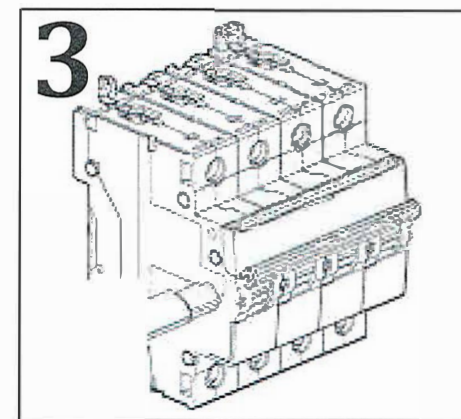

3
Encender el interruptor general.



5. ENCENDIDO ELÉCTRICO DEL APARATO.

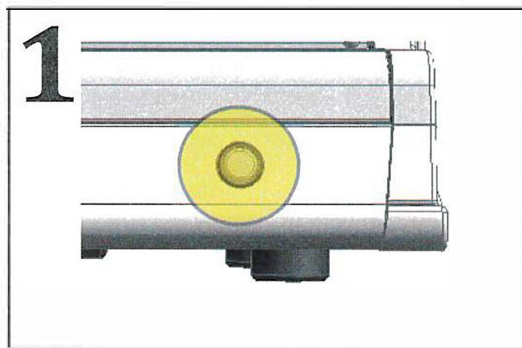

1 Presionar el interruptor general. (Fig. 9, pág. 2)

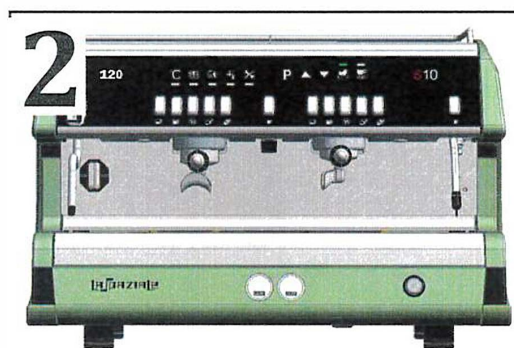

2 Los iconos del gráfico de barras y los LED de iluminación de la bandeja se encienden inmediatamente.

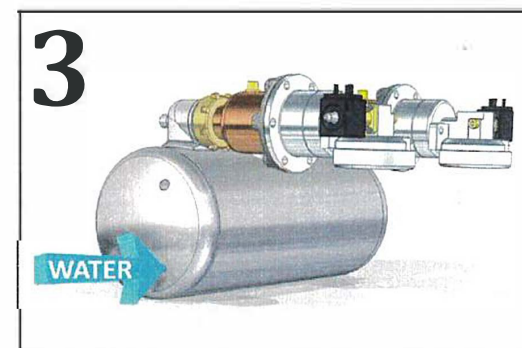

3 El aparato carga agua en la caldera.

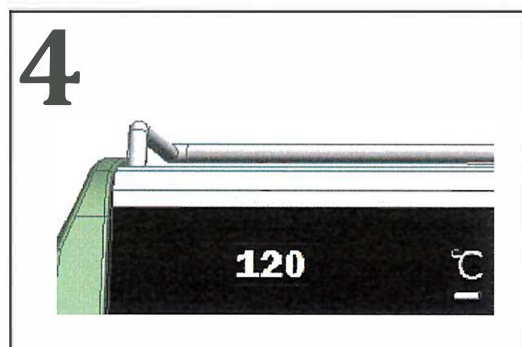

4 Esperar a que el aparato alcance la temperatura del régimen térmico, comprobando la pantalla de la izquierda (Fig. 7, página 2).

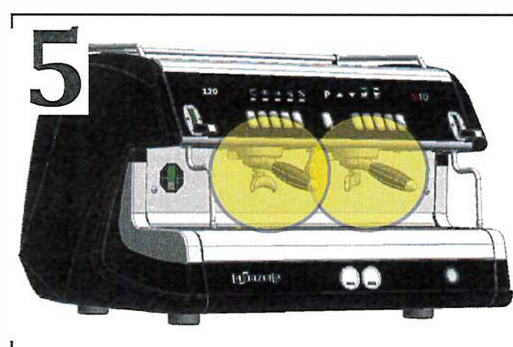

5 Coloque los portafiltros en los grupos de erogación.



6 Abra los grifos tirando hacia arriba de las palancas.



5.1 PREPARACIÓN DE CAFÉ.

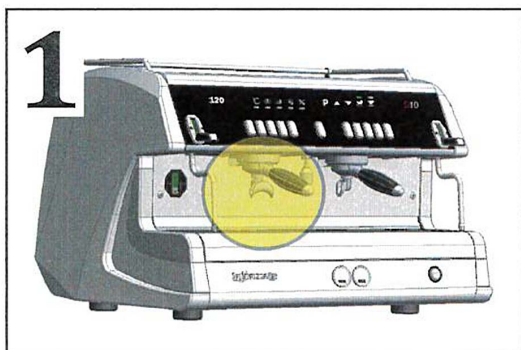

1 Suelte un portafiltro del grupo de erogación.



2 Cargue el portafiltro con café molido y presiónelo.

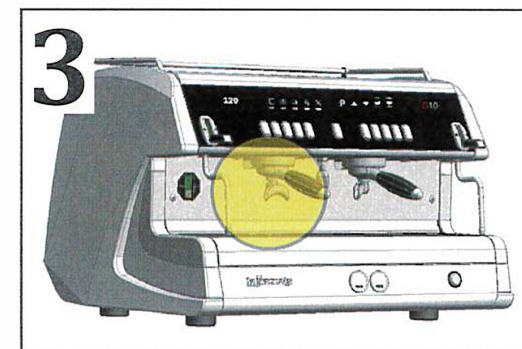

3 Vuelva a colocar el portafiltro en el grupo de forma segura.

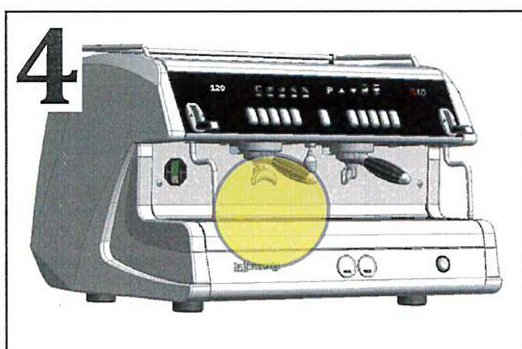

4 Coloque una o dos tazas debajo del grupo de preparación.

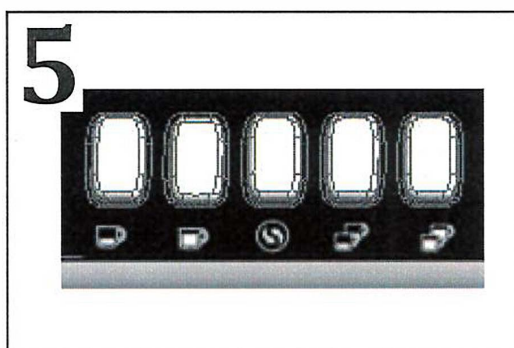

5 Presione uno de los botones programados o el botón de erogación continua.

⚠ Nota!

Si desea finalizar antes de tiempo una dispensación iniciada con uno de los botones programados, simplemente presione el mismo botón de la misma botonera.

⚠ Atención!

Si la máquina ha estado inactiva durante más de una hora, dispense aproximadamente 100 cc en vacío.



5.2 EROGACIÓN DE AGUA CALIENTE PARA LA PREPARACIÓN DE INFUSIONES.

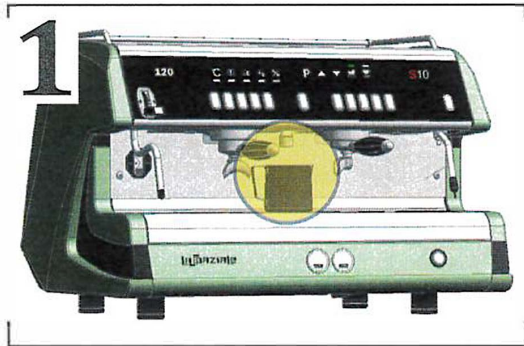

Coloque la jarra debajo de la lanza de agua caliente.

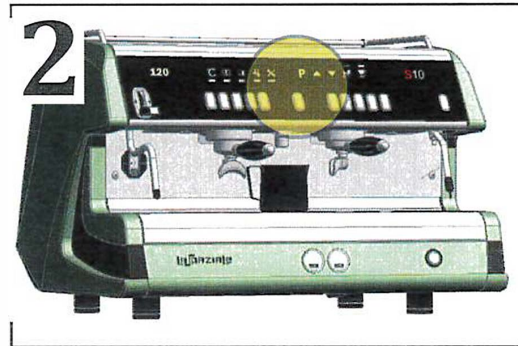

Presione el botón dispensador de agua caliente (Fig. 4, pág. 3) para extraer la cantidad deseada de agua.

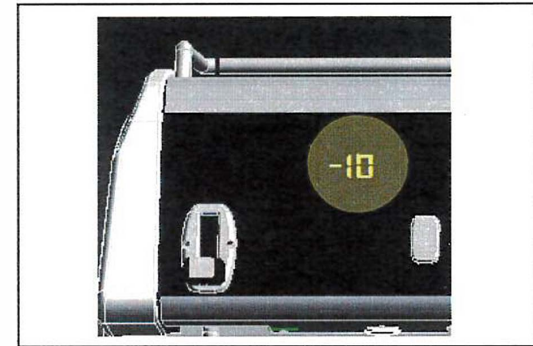

Durante la dispensación de agua caliente, la pantalla principal muestra el tiempo restante hasta el final del proceso de preparación.

⚠ Atención!

Si la máquina ha estado inactiva durante más de una hora, dispense unos 200 cc.

⚠ Atención!

No presione el botón para dispensar agua caliente antes de colocar la jarra debajo de la lanza de agua caliente, para evitar posibles quemaduras.

5.3 EROGACIÓN DE VAPOR PARA LA PREPARACIÓN DE BEBIDAS CALIENTES.



1 Coloque la varilla de vapor en la jarra que contiene la bebida que se va a calentar.

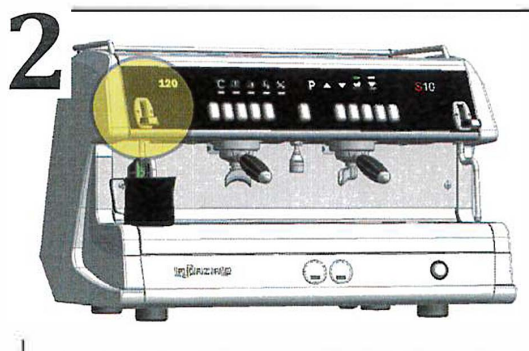

2 Levante el mando de la lanza de vapor hacia arriba (Figs. 1 y 5, pág. 2).

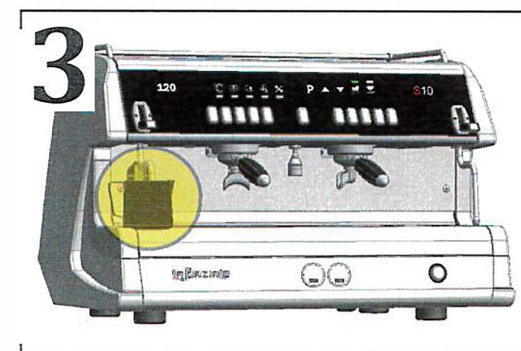

3 Cuando termine, vuelva a colocar la palanca en su posición inicial.

Nota!

Al final del calentamiento, retire la jarra de la lanza de vapor e inmediatamente límpiela de cualquier residuo con una esponja o paño húmedo.

Atención!

No dispense vapor antes de insertar la lanza de vapor en la jarra, para evitar posibles quemaduras.

Atención!

Antes de calentar la bebida (agua, leche, etc.) deje salir vapor de la lanza durante al menos 3 segundos para asegurarse que se elimina la condensación que pueda haber.



5.4 FUNCIÓN ECO.

Activando la función ECO, se puede ahorrar en el consumo de energía.

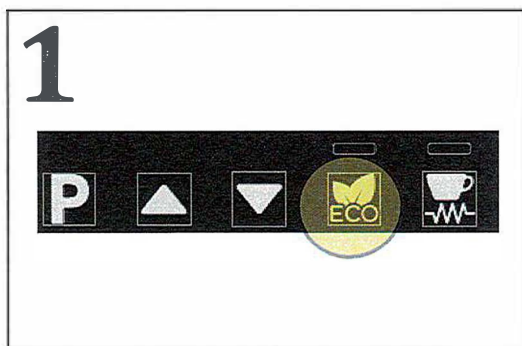

1 Mantenga presionado el botón ECO durante 3 segundos.

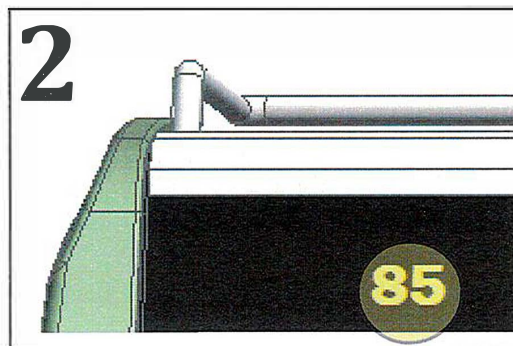

2 Se fija la temperatura de la caldera en 85°C.

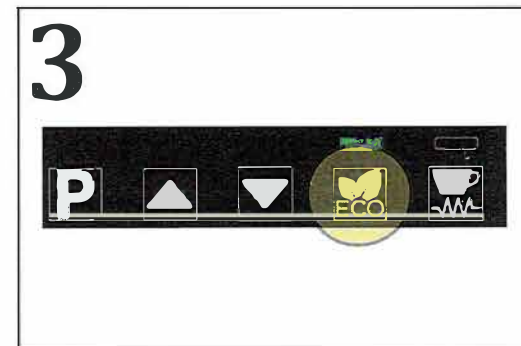

3 Pulse de nuevo el botón ECO para desactivar la función.

⚠ Nota!

En el modo ECO, todos los botones están desactivados.



5.5 FUNCIÓN UP.

La activación de la función UP aumenta la temperatura de la caldera en 2°C respecto a la programada.

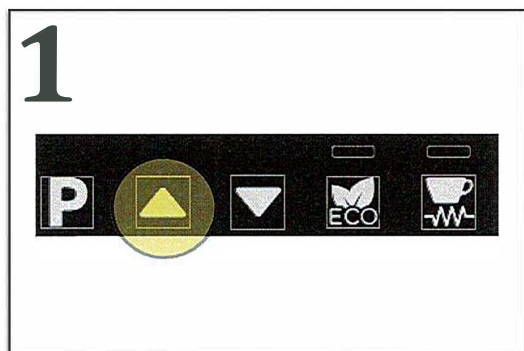

Mantenga presionada la tecla FLECHA ARRIBA durante 3 segundos.

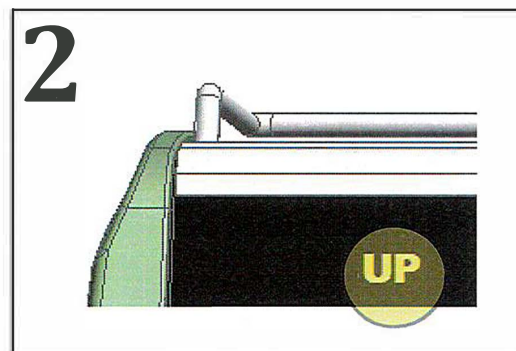

La pantalla alterna entre la temperatura de la caldera y la palabra UP:



Presione el botón FLECHA ABAJO para desactivar la función.



5.6 LAVADO DE GRUPOS.



Mantenga presionado cualquiera de los botones de erogación continua durante 15 segundos.

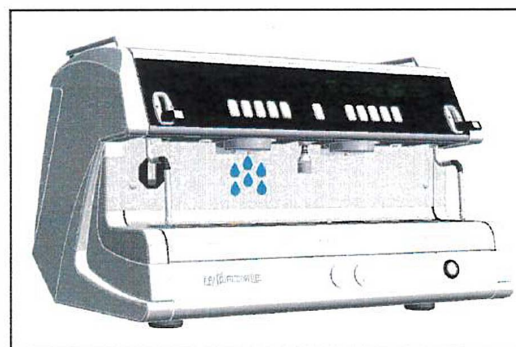

Presione nuevamente uno de los botones de dispensación continua para activar el ciclo de lavado en el grupo: 5" de dispensación alternando con 5" de parada.

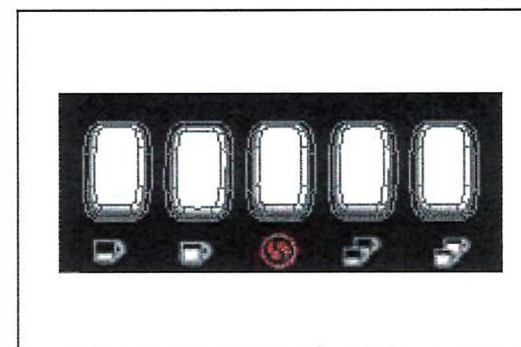

Presione el botón de erogación continua nuevamente para detener el ciclo LAVADO DE GRUPOS. Para salir de la función, mantenga presionado uno de los botones de erogación continua durante 5".

5.7 LAVADO DE CALDERA.



Mantenga presionado el botón de dispensación de agua caliente durante 3 segundos.

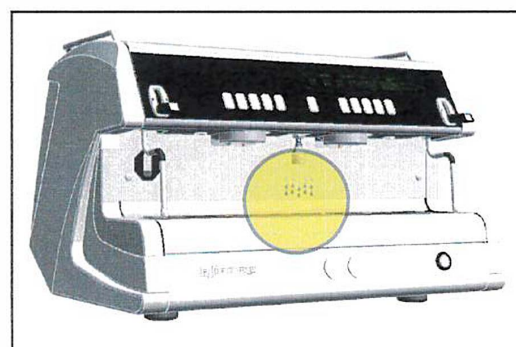

La máquina dispensa agua caliente por la lanza durante 2 minutos y luego restaura el nivel correcto de agua en la caldera.



5.8 CALIENTATAZAS ELÉCTRICO (Opcional).

Para lograr un mayor precalentamiento de las tazas, puede habilitar el calentador de tazas eléctrico.

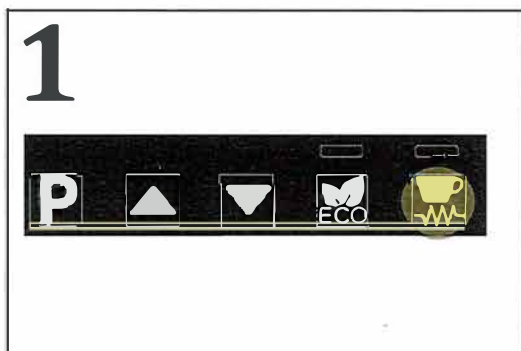

Presione el botón del calentador de tazas para activarlo. (Fig.11, pág. 3).

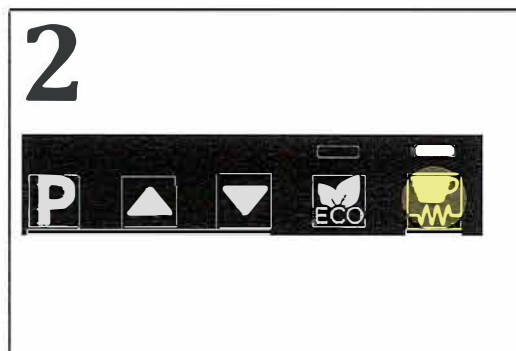

Presione el mismo botón nuevamente para apagarlo.

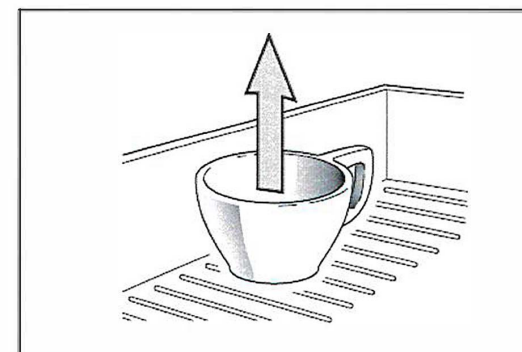

Atención!

Coloque las tazas en el soporte superior de la taza hacia arriba para evitar que la parte de la taza destinada a contener el café entre en contacto con cualquier residuo del quemador de gas en máquinas con sistema de calentamiento de gas (opcional).



S10

5.9 M.A.T. SISTEMA AUTOMÁTICO DE EMULSIÓN DE LECHE CON TEMPERATURA REGULABLE (Opcional).

En el caso de máquinas equipadas con este sistema, es posible llevar a cabo emulsión de leche totalmente automática.

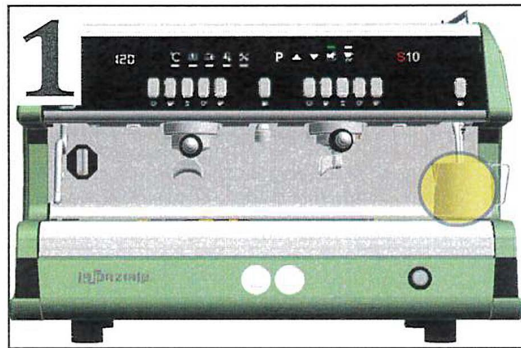

1 Inserte la lanza de vapor con sonda de temperatura (Fig. 7, pág 10) en la jarra que contiene la leche.



2 Presione el botón de dispensación automática de vapor. La dispensación se detiene automáticamente cuando se alcanza la temperatura programada durante la instalación.

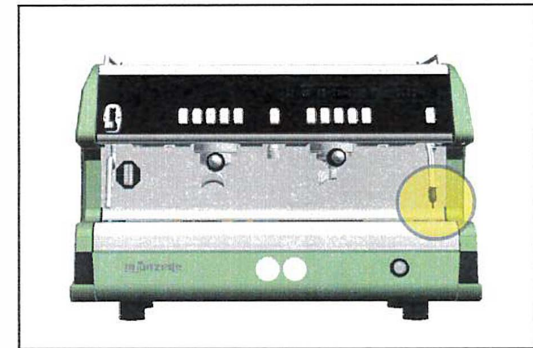

Al final de la emulsión, retire la jarra e inmediatamente limpie la lanza de vapor con sonda de temperatura de cualquier residuo con una esponja o paño húmedo.

Nota!

No presione el botón de dispensación automática de vapor antes de insertar la lanza de vapor con sonda de temperatura en la jarra, para evitar posibles quemaduras.



6 GESTIÓN DE ALARMAS.

Las alarmas relacionadas con el grupo de café se pueden ver mediante el parpadeo de los LED en el panel de botones del grupo de café.

SIMBOLO	ALARMA	PROBLEMA
EL LED DEL BOTÓN DE DOSIS QUE SE ESTÁ PREPARANDO PARPADEA DESPUÉS DE 5-6 SEGUNDOS	Fallo del sistema volumétrico.	Molida demasiado fina. Fallo en la detección de los pulsos del contador volumétrico relacionados con el grupo que se está dispensando.

Las otras alarmas son mostradas por el parpadeo de los LED colocados debajo de los iconos del gráfico de barras. Cuando la máquina está bloqueada, la pantalla principal muestra solo las líneas centrales.

	Error en la termostatación.	Cuando la temperatura detectada por la sonda, después de 20 minutos de encendido, sea inferior a 60°C (parada total de la máquina) o cuando la temperatura detectada por la sonda sea superior a 135°C (BLOQUEO TOTAL DE LA MÁQUINA).
	Fallo en la sonda de nivel.	La carga automática de agua en la caldera ha estado activada por más de 3 minutos (más de 8 minutos en la PRIMERA PUESTA EN MARCHA) PARADA TOTAL DE LA MÁQUINA.
	Fallo en la sonda de temperatura.	Sonda de temperatura en cortocircuito o interrumpida (BLOQUEO TOTAL DE LA MÁQUINA).
	Led parpadeando.	El número programado de ciclos de usos de la electroválvula ha alcanzado el umbral de alarma establecido. Llame al SERVICIO TÉCNICO.
	Led fijo.	Se ha alcanzado el consumo de agua programado por el sistema de tratamiento de agua. Llame al SERVICIO TÉCNICO.
El led de la botonera MAT parpadea.	Fallo de la sonda M.A.T.	Sonda MAT interrumpida o en cortocircuito.



7 MANTENIMIENTO ORDINARIO A CARGO DEL CLIENTE.

⚠ Nota!

Para garantizar la eficiencia del aparato y para su correcto funcionamiento, es fundamental seguir las instrucciones del fabricante realizando una limpieza y mantenimiento rutinarios.

⚠ Atención!

Las operaciones rutinarias de limpieza y mantenimiento deben ser realizadas por el usuario de acuerdo con las instrucciones del fabricante que siguen a continuación. Antes de realizar cualquier operación de limpieza, apague el aparato de la fuente de alimentación. Las operaciones rutinarias de limpieza y mantenimiento deben realizarse en frío, utilizando guantes protectores para evitar rozaduras.

7.1 TODOS LOS DIAS AL FINAL DE LA JORNADA:

- Regenerar el agua de la caldera abriendo el grifo de agua caliente durante 1 minuto aproximadamente.
- A continuación, limpie los portafiltros y los filtros* con el cepillo adecuado, asegurándose de que no queden incrustaciones en el interior de los portafiltros, mientras que en el caso de los filtros, compruebe que todos los orificios estén limpios.
- Limpiar los grupos erogadores.

* Para quitar fácilmente los filtros, puede utilizar el EXTRACTOR DE FILTROS COMPLETO de código 12732 (Accesorio disponible bajo demanda).

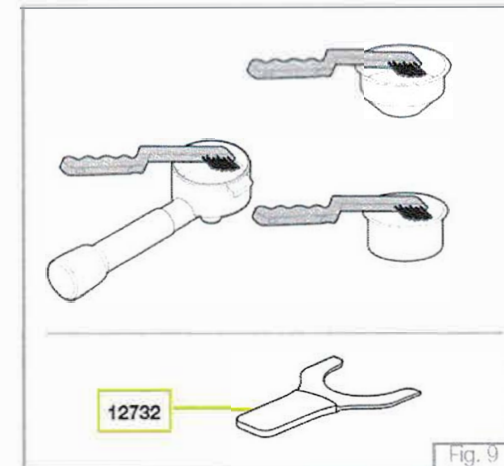

- Además, limpie las duchas de los grupos con el cepillo de duchas entre una dispensación y la siguiente.
- Limpie el bandeja y la rejilla para tazas, utilizando, si es necesario, detergentes comerciales.

7.2 CADA TRES DÍAS.

Después de desactivar el aparato, desmonte las duchas de mano con la llave suministrada, cepíllelas bien, comprobando que todos los orificios estén limpios. Luego vuelva a ensamblar todo de acuerdo con la secuencia que se muestra en la figura.

- a. Tornillo de fijación.
- b. Ducha inferior.
- c. Ducha superior.
- d. Difusor.
- e. Grupo erogador.

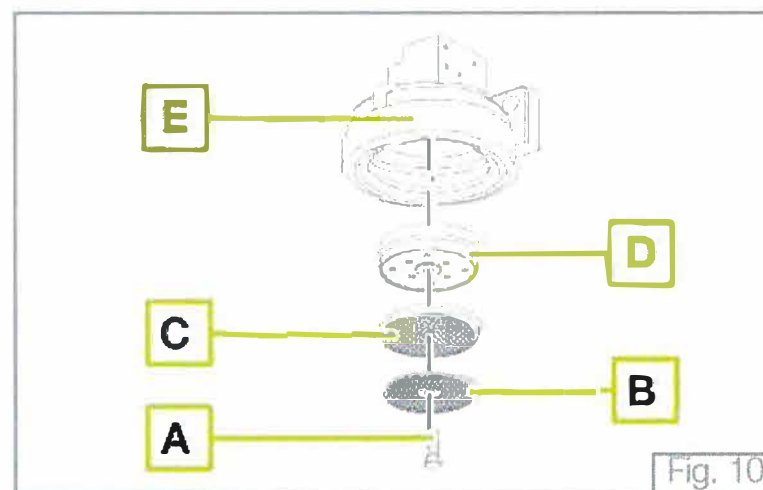

Más información en: <http://www.laspaziale.com/index.php/it/video>

Atención!

Todos los días, al final del trabajo y después de la limpieza diaria, apague el aparato girando el interruptor general del aparato la posición "O" y cierre la llave de paso de agua.



 **Atención!**

No utilice agua a presión para limpiar el aparato.

SISTEMA DE TRATAMIENTO DE AGUA:

Si, debido a una fuerte presencia de cal en el agua del suministro de agua, el instalador considera oportuno colocar un sistema para el tratamiento de aguas, se deben seguir las instrucciones del fabricante del sistema para el mantenimiento del agua (regeneración periódica).

CARROCERÍA:

Limpie la carrocería del aparato con detergentes que no sean demasiado agresivos para no dañarlos. Se recomienda no utilizar estropajos, ya que pueden dañar los paneles de la carrocería.



La Spaziale S.p.A.
Via E. Duse, 8 40033
Casalecchio di Reno Bologna - (Italy)

 +39 051 611.10.11

 +39 051 611.10.11

 +39 051 611.10.40

 info@laspaziale.com



Diseño de: LA SPAZIALE S.P.A.